

**Serie 4, Droogkast met warmtepomp,
8 kg
WTH8520LFG**



Eenvoudig onderhoud voor efficiënt drogen.

- **Auto Dry:** droogt automatisch tot de gewenste droogheid.
- **EasyClean met A++:** droogt zeer efficiënt. Eenvoudige reiniging van de condensor.
- **Anti-Vibration Design:** uiterst stabiele bescherming tegen trillingen zorgt voor een soepele werking.
- **Sensitive Drying-systeem:** voor zacht drogen zonder kreukels.
- **SensitiveDrying System:** extreem gelijkmatig drogen zonder plooiën of kreukjes dankzij de unieke en textielzachte trommelstructuur.

Technische gegevens

Inbouw/vrijstaand:Vrijstaand
 Afneembaar bovenblad: Neen
 Draairichting deur: Rechts
 Lengte elektriciteitsnoer: 145 cm
 Afmetingen van het toestel (hxbxd): 842x598x613 mm
 Nettogewicht: 48.2 kg
 Fluorinated greenhouse gases: R290
 Hermetically sealed equipment: Ja
 EAN-code: 4242005386352
 Aansluitvermogen: 625 W
 Minimale smeltveiligheid: 10 A
 Spanning: 220-240 V
 Frequentie: 50 Hz
 Capaciteit: 8.0 kg
 Energie-efficiëntieklasse¹: E
 Gewogen energieverbruik per cyclus (EU 2017/1369): 1.32 kWh/cycle
 Energieverbruik: 132 kWh/100 cycli
 Condensatie-efficiëntie: 81 %
 Programmaduur halve capaciteit (EU 2017/1369): 2:10
 Programmaduur nominale capaciteit (EU 2017/1369): 3:25

Optionele toebehoren

- WMZ20600 Wolkorf
 WTZ1110 Waterafvoerslang condens
 WTZ1140 Verbindingsset met werkvlak
 WTZ20410 Verbindingsset



¹ Schaal van energie-efficiëntieclassen van A tot G

Serie 4, Droogkast met warmtepomp, 8 kg WTH8520LFG

Eenvoudig onderhoud voor efficiënt drogen.

Algemene informatie

- Energie efficiëntieklasse¹: A++
- Energie²: 236 kWu
- Inhoud: 1 - 8 kg
- Programmaduur³: 205 min
- Geluidsniveau: 65 dB (A) re 1 pW
- Condensatie efficiëntieklasse⁴: B
- Condensatie efficiëntie⁵: 81 %

Programma's

- Standaard programma's: Katoen, Kreukherstellend
- Speciale programma's: Overhemden, Dons, Handdoeken, Mix, Extra snel 40', Sport, Wol finish, Tijdprogramma koud, Tijdprogramma warm

Opties

- TouchControl-toetsen: Delicaat, Antikreuk, Programmaduur, Fijninstelling, Eindtijduitstel tot 24 u

Uitrusting en comfort

- EasyClean-filter voor een gemakkelijke reiniging van de condensor
- AutoDry: vochtgestuurde droogprogramma's
- Volelektronische éénknopsbediening voor de vochtgestuurde programma's, het tijdprogramma en de speciale programma's
- LED-aanduiding voor resttijdaanduiding, eindtijduitstel 24 u, speciale functies en programmaverloop
- Sensitive Drying System: grote inox trommel voor een betere bescherming van het textiel, wasmeenemers in SoftDesign
- AntiVibration design: uitzonderlijk stil en stabiel
- Aanduiding condensatie reservoir ledigen
- Aanduiding pluizenfilter reinigen
- Kinderbeveiliging
- Antikreuk werking na het programma einde
- Geluidssignaal bij afloop van het programma
- Kleur van de deur: grey, white
- Comfort deurvergrendeling
- Draaideur met zijdelingse opening - scharnieren rechts
- Metalen sluithaak

Technische specificaties

- Onderschuifbaar, onder werkblad van 85 cm hoog
- Afmetingen (H x B): 84.2 cm x 59.8 cm
- Toesteldiepte: 61.3 cm
- Toesteldiepte inclusief deur: 66.5 cm
- Toesteldiepte met open deur: 110.5 cm

¹ Op een schaal van energie efficiëntieklasse van A+++ tot D

² Energieverbruik in kWu per jaar, gebaseerd op 160 cycli met het standaard droog programma met volledige of halve belading en het verbruik in de modus laag vermogen

³ Programmaduur standaard katoen met volledige belading

⁴ Op een schaal van condensatie efficiëntieklasse van A tot G

⁵ Gewogen condensatie efficiëntie voor het programma standaard katoen met volledige of halve belading

**Serie 4, Droogkast met warmtepomp,
8 kg
WTH8520LFG**

Afmeting in mm

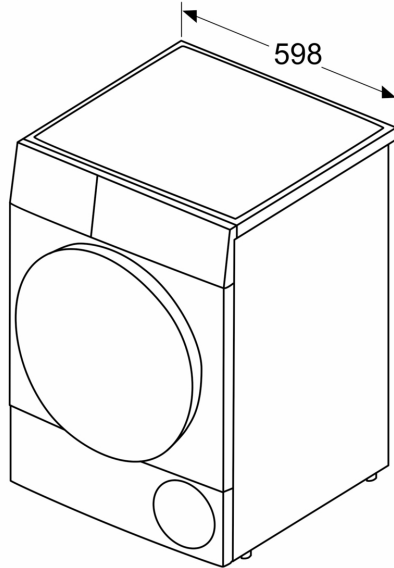

Afmeting in mm

