

iQ500
WK14D541EU
Wash & Dry, volledig integreerbaar



B



iQ500 Inbouw Wasdroog-combinatie met waterPerfect voor efficiënt waterverbruik.

- ✓ waterPerfect: sensorgestuurde beladingsherkenning om waterbesparend te wassen.
- ✓ Sensorgestuurde autoDry-technologie voorkomt dat het wasgoed krimpt bij het drogen.
- ✓ Bijzonder grote inhoud: tot 7 kg wassen en 4 kg drogen.
- ✓ Wasprogramma SuperKort 15 min wast, spoelt en centrifugeert in slechts 15 minuten.

Uitrusting

Technische Data

Uitvoering : Onderbouw
 Afneembaar bovenblad : Neen
 Links-/rechtsdraaiend : Links
 Lengte elektriciteitsnoer (cm) : 220
 Hoogte van afneembaar bovenblad (mm) : 820
 Afmetingen van het toestel (mm) : 820 x 595 x 584
 Nettogewicht (kg) : 83,0
 Trommelinhoud (l) : 52
 EAN-code : 4242003722190
 Aansluitwaarde (W) : 2300
 Minimale smeltveiligheid (A) : 10
 Spanning (V) : 220-240
 Frequentie (Hz) : 50
 Keurmerken : CE, VDE
 Energieverbruik (wassen en drogen volle belading) (kWh) : 5,50
 Energieverbruik (alleen wassen) (kWh) : 1,27
 Waterverbruik wassen en drogen bij maximale belading (l) : 105



Toebehoren

WZ10130 Aquastopverlenging

iQ500**WK14D541EU****Wash & Dry, volledig integreerbaar****Uitrusting**

- Label: B / A
- Energie- en waterverbruik wassen en drogen in het labelprogramma: 5.5 kWh en 105 l
- Inhoud: 7 kg wassen / 4 kg drogen
- Non-stop wassen en drogen programma voor 4 kg
- Centrifugeersnelheid: 1400 - 600 tr/min
- aquaStop met garantie
- Volelektronische éénknopsbediening voor alle was- en speciale programma's
- Speciale programma's: Nachtprogramma, Mix, Outdoor, Overhemden, SuperKort 15, Wol/Handwas, Fijn/Zijde
- Vochtgestuurde programma's, Tijdprogramma's
- Speciale programma's drogen: Trommel reinigen
- Grote display voor het programmaverloop, de temperatuur, de centrifugeersnelheid, de resttijd en uitgestelde eindtijd tot 24 u en aanduiding van de fijninstelling van de droogtegraad
- Hoeveelheidsautomaat
- Toetsen: Start/Pauze, Centrifugeersnelheid, Functie keuze, Opties, Drogen, Temperatuur en 24 u Eindtjduitstel
- aquaLift-systeem
- Schuimherkenning
- Onbalans-controlesysteem
- Geluidssignaal bij afloop van het programma
- Kinderbeveiliging
- wit met deuropeningshoek van 95°
- Glazen afdekking ter bescherming
- Draaideur met zijdelingse opening - scharnieren links
- Magnetische metalen sluithaak
- Geluidsniveau wassen: 57 dB
- Geluidsniveau centrifugeren: 74 dB
- Afmetingen (H x B x D): 82 x 59.5 x 58.4 cm
- Volledig integreerbaar

iQ500

WK14D541EU

Wash & Dry, volledig integreerbaar

Maattekeningen

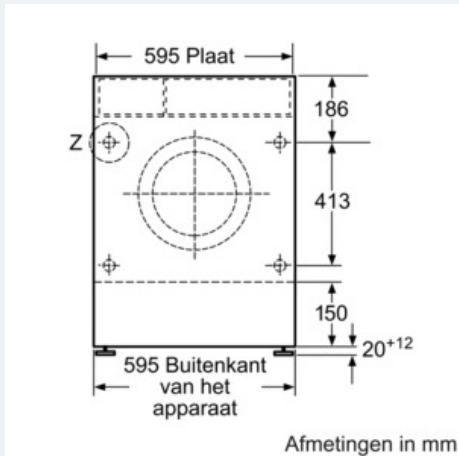
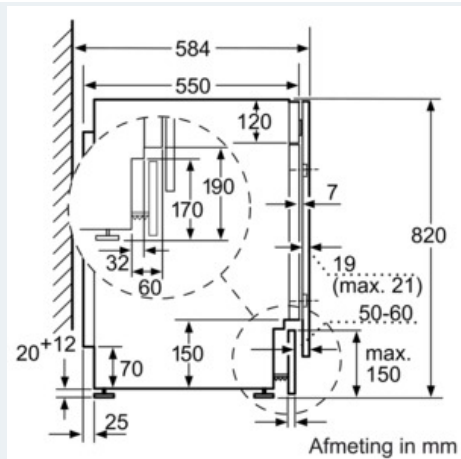
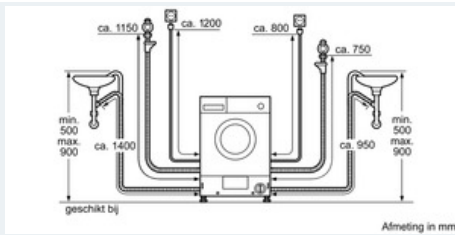

Detail Z

