

iQ100
LC94PBC50 - inox
Pyramide-Design
Decoratieve wanddampkap - 90 cm



Optionele toebehoren

LZ52751	Actieve koolstoffilter
LZ52750	Starterset voor recirculatie
LZ50960	Roestvrijstalen achterwandpaneel
LZ12340	Ventilatiekanaal
LZ12240	Ventilatiekanaal

De wanddampkap met groot afzuigvermogen is perfect voor installatie op de keukenwand.

Dampkap in Pyramide-design met een hoog afzuigvermogen.

- ✓ De afzuigcapaciteit van 360 m³/u zorgt voor frisse lucht bij het koken.
- ✓ De krachtige motor met een zuigkracht van 360 m³/u voor frisse lucht bij het koken.
- ✓ De energiezuinige LED-verlichting zorgt voor een perfect zicht bij het koken.
- ✓ Met 65 dB is de dampkap aangenaam stil tijdens gebruik.

Kenmerken

Technische gegevens

Kleur schoorsteen : roestvrij staal
 Uitvoering : Schouw
 Keurmerken : CE, VDE
 Lengte elektriciteitsnoer (cm) : 130
 Hoogte luchtafvoerbuis min/max (mm) : 553-730/573-730
 Hoogte van het apparaat zonder luchtafvoerbuis (mm) : 246
 en: Minimum distance above an electric hob : 550
 en: Minimum distance above a gas hob : 650
 Nettogewicht (kg) : 8,789
 Soort besturing : Mechanisch
 Instelling afzuigvermogen : 3
 Maximale luchtafvoer bij luchtafvoer (m³/u) : 360
 Maximale luchtafvoer bij kringloopwerking (m³/u) : 200
 Aantal lampen : 2
 Geluidsniveau (dB) : 65
 Diameter luchtafvoer min/max (mm/mm) : 120 / 150
 Materiaal vetfilter : Aluminium wasbaar
 EAN-code : 4242003801307
 Aansluitwaarde (W) : 100
 Minimale smeltveiligheid (A) : 10
 Spanning (V) : 220-240
 Frequentie (Hz) : 50; 60
 Type stekker : Schuko-/Gardy. met aarding
 Type installatie : Wandmodel



iQ100
LC94PBC50 - inox
Pyramide-Design
Decoratieve wanddampkap - 90 cm

Kenmerken**Algemene informatie:**

- Energie-efficiëntieklasse: C*
- Gemiddeld energieverbruik: 51.3 kWu/jaar*
- Ventilator-efficiëntieklasse: E*
- Verlichting-efficiëntieklasse: A*
- Vetfilter-efficiëntieklasse: D*
- Geluidsniveau bij normale werking: 65 dB*

Werking / Vermogen:

- Wanddampkap: bevestiging aan de wand, boven de kookplaat
- Geschikt voor luchtafvoer of kringloopwerking
- Bij kringloopwerking is een starterset nodig
- Luchtafvoer volgens DIN/EN 61591:
- 360 m³/h

Comfort / Zekerheid:

- 3 vermogensstanden
- Bedieningspaneel met druktoetsen
- Dubbele luchtstroom
- Geluidsniveau bij normale werking 360 m³/u: 53 dB (A) of 65 dB (A) re 1 pW volgens de norm DIN/EN 60704-2-13
- 3 metalen vetfilter(s), vaatwasbestendig
- 2 x 1,5 W LED verlichting

Afmetingen:

- Aanbevolen diameter afvoerkanaal Ø 150 mm (Ø 120 mm bijgeleverd)
- Toestelafmetingen bij luchtafvoer (HxBxD): 799-975 x 900 x 500 mm
- Toestelafmetingen bij kringloopwerking (HxBxD): 799-975 x 900 x 500 mm

**In overeenstemming met de EU-regulering N° 65/2014*

iQ100
LC94PBC50 - inox
Pyramide-Design
Decoratieve wanddampkap - 90 cm

Maattekeningen

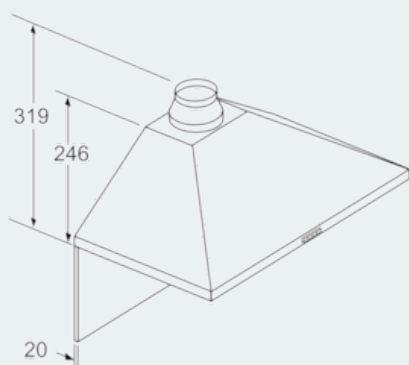

Bij gebruik van een achterwand moet met het design van het apparaat rekening worden gehouden. Afmeting in mm

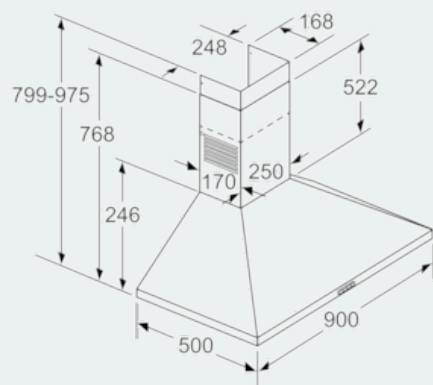
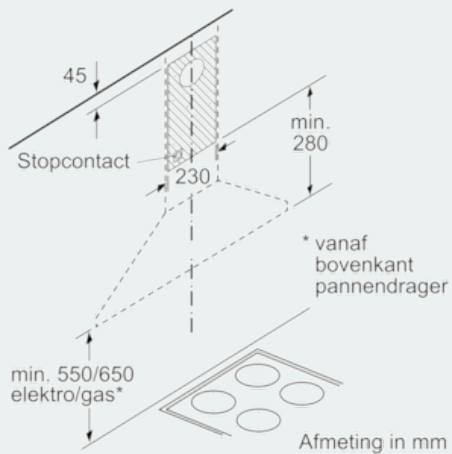

Afmeting in mm