

iQ100
LC94BBC50 - inox
Box-Design
Decoratieve wanddampkap - 90 cm

D



De wanddampkap met groot afzuigvermogen is perfect voor installatie op de keukenwand.

Dampkap in Box-design met hoge zuigkracht voor krachtige prestaties

- ✓ De afzuigcapaciteit van 330 m³/u zorgt voor frisse lucht bij het koken.
- ✓ De krachtige motor met een zuigkracht van 330 m³/u voor frisse lucht bij het koken.
- ✓ De energiezuinige LED-verlichting zorgt voor een perfect zicht bij het koken.
- ✓ Met 64 dB is de dampkap aangenaam stil tijdens gebruik.

Kenmerken

Technische gegevens

Kleur schoorsteen : roestvrij staal
 Uitvoering : Schouw
 Keurmerken : CE, VDE
 Lengte elektriciteitsnoer (cm) : 130
 Hoogte luchtafvoerbuis min/max (mm) : 583-912/583-1022
 Hoogte van het apparaat zonder luchtafvoerbuis (mm) : 53
 en: Minimum distance above an electric hob : 550
 en: Minimum distance above a gas hob : 650
 Nettogewicht (kg) : 11,427
 Soort besturing : Mechanisch
 Instelling afzuigvermogen : 3
 Maximale luchtafvoer bij luchtafvoer (m³/u) : 330
 Maximale luchtafvoer bij kringloopwerking (m³/u) : 180
 Aantal lampen : 2
 Geluidsniveau (dB) : 64
 Diameter luchtafvoer min/max (mm/mm) : 120 / 150
 Materiaal vetfilter : Aluminium wasbaar
 EAN-code : 4242003811177
 Aansluitwaarde (W) : 100
 Minimale smeltveiligheid (A) : 10
 Spanning (V) : 220-240
 Frequentie (Hz) : 50; 60
 Type stekker : Schuko-/Gardy. met aarding
 Type installatie : Wandmodel

Optionele toebehoren

LZ57000	cleanAir module voor recirculatie
LZ56200	CleanAir koolstoffilter
LZ50960	Roestvrijstalen achterwandpaneel
LZ12350	Ventilatiekanaal
LZ12250	Ventilatiekanaal
LZ10FXJ00	Integreerbare cleanAir recirculatie set
LZ10FXI00	Integreerbare cleanAir recirculatie set
LZ10DXU00	Recirculatie startset
LZ10DXA00	Actieve koolstoffilter
LZ00XPP00	regeneereerbare koolfilter



iQ100

LC94BBC50 - inox

Box-Design

Decoratieve wanddampkap - 90 cm

Kenmerken

Algemene informatie:

- Energie-efficiëntieklasse: D*
- Gemiddeld energieverbruik: 53.4 kW/jaar*
- Ventilator-efficiëntieklasse: E*
- Verlichting-efficiëntieklasse: A*
- Vetfilter-efficiëntieklasse: D*
- Geluidsniveau bij normale werking: 64 dB*

Werking / Vermogen:

- Wanddampkap: bevestiging aan de wand, boven de kookplaat
- Geschikt voor luchtafvoer of kringloopwerking
- Voor het functioneren in kringloopwerking, moet de dampkap aangepast worden met een starterset of een cleanAir-module (toebehoren in optie)
- Luchtafvoer volgens DIN/EN 61591:
 - 330 m³/h

Comfort / Zekerheid:

- 3 vermogensstanden
- Bedieningspaneel met druktoetsen
- Dubbele luchtstroom
- Geluidsniveau bij normale werking 330 m³/u: 52 dB (A) of 64 dB (A) re 1 pW volgens de norm DIN/EN 60704-2-13
- 3 metalen vetfilter(s), vaatwasbestendig
- 2 x 1,5 W LED verlichting

Afmetingen:

- Speciale schouwaanpassingen mogelijk
- Toestelafmetingen bij luchtafvoer (HxBxD): 635-965 x 900 x 500 mm
- Toestelafmetingen bij kringloopwerking (HxBxD): 635-1075 x 900 x 500 mm
- Afmetingen in kringloopwerking met cleanAir module (HxBxD):
 - 703 x 900 x 500 mm - installatie buitenste schouwgedeelte
 - 833-1163 x 900 x 500 mm - installatie met telescopisch schouwgedeelte

*In overeenstemming met de EU-regulering N° 65/2014

iQ100
LC94BBC50 - inox
Box-Design
Decoratieve wanddampkap - 90 cm

Maattekeningen

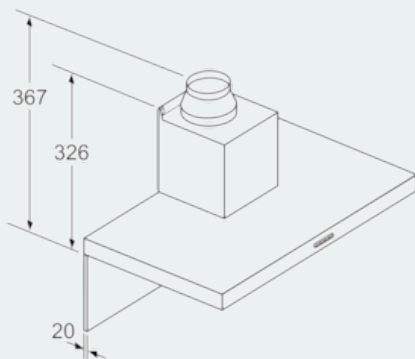
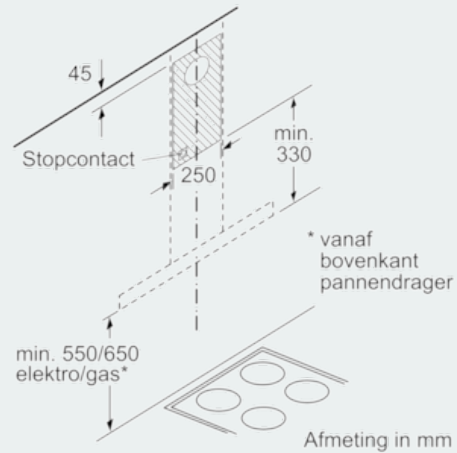
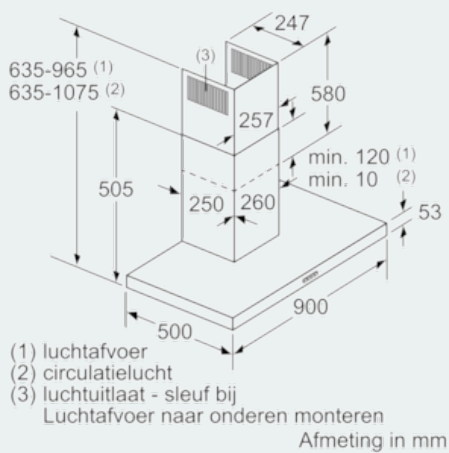

Bij gebruik van een achterwand moet met het design van het apparaat rekening worden gehouden. Afmeting in mm

